

Dell™ OptiPlex™ FX160

Inštalačná a stručná referenčná príručka

Tento sprievodca poskytuje prehľad funkcií, technických údajov, rýchleho nastavenia, softvéru a informácií o odstraňovaní problémov vo vašom počítači. Viac informácií o operačnom systéme, zariadeniach a technológiách nájdete v *Technologickej príručke Dell* alebo na adrese support.dell.com.

Poznámky, oznámenia a upozornenia



POZNÁMKA: POZNÁMKA uvádza dôležité informácie, ktoré umožňujú lepšie využitie počítača.



OZNÁMENIE: OZNÁMENIE naznačuje, že existuje riziko poškodenia hardvéru alebo straty údajov a ponúka spôsob, ako problému zabrániť.



UPOZORNENIE: UPOZORNENIE naznačuje možné poškodenie majetku, poranenie osôb alebo smrť.

Ak ste si zakúpili počítač Dell™ radu n, odkazy na operačné systémy Microsoft® Windows®, ktoré sa nachádzajú v tomto dokumente, nie sú použiteľné.

Oznámenie o výrobku Macrovision

Tento výrobok je vybavený technológiou na ochranu autorských práv, ktorá je chránená niektorými patentmi USA, a ďalších práv duševného vlastníctva, ktorých majiteľom je spoločnosť Macrovision Corporation a ostatní držiteľia práv. Použitie tejto technológie na ochranu autorských práv musí byť schválené spoločnosťou Macrovision Corporation a je vyhradené len pre domáce alebo iné obmedzené použitie pri zobrazovaní, ak nebolo spoločnosťou Macrovision povolené ináč. Spätné inžinierstvo a demontáž sú zakázané.

Informácie v tejto príručke sa môžu zmeniť bez predchádzajúceho upozornenia.

© 2008 Dell Inc. Všetky práva vyhradené.

Reprodukcia týchto materiálov čohokoľvek akýmkoľvek spôsobom bez písomného súhlasu spoločnosti Dell Inc. je prísne zakázaná.

Obchodné značky, použité v tomto texte: *Dell*, logo *DELL*, *OptiPlex* a *DellConnect* sú obchodnými značkami spoločnosti Dell Inc. *Bluetooth* je registrovanou obchodnou značkou, ktorú vlastní spoločnosť Bluetooth SIG, Inc. a spoločnosť Dell ju používa v rámci licencie. *Intel* a *Atom* sú registrované obchodné značky spoločnosti Intel Corporation v USA a iných krajinách; *Microsoft*, *Windows*, *Windows Vista*, a logo tlačidla Štart systému *Windows Vista* sú ochrannými známkami alebo registrovanými ochrannými známkami spoločnosti Microsoft v Spojených štátoch a/alebo iných krajinách.

Ostatné ochranné známky a obchodné názvy sa v tejto príručke môžu používať ako odkazy na spoločnosti, ktoré si uplatňujú nárok na tieto známky a názvy alebo ich výrobky. Spoločnosť Dell Inc. sa zrieka akéhokoľvek vlastníckeho nároku na iné než vlastné ochranné známky a obchodné názvy.

Model DC01T

August 2008

P/N C740D

Rev. A00

Obsah

1	O vašom počítači	5
	Pohľad spredu	5
	Pohľad zozadu	6
2	Nastavenie počítača	7
	Pred nastavením počítača.	7
	Rýchle nastavenie.	7
3	Technické údaje	11
4	Tipy na odstraňovanie problémov	17
	Používanie hardvérového riešenia problémov	17
	Tipy	17
	Problémy výkonu	18
	Problémy pamäte	19
	Blokovanie a problémy softvéru	19
	Služba Dell Technical Update	21
	Pomôcka Podpora Dell	21
	Dell Diagnostics	21

5	Preinštalovanie softvéru	23
	Ovládače	23
	Identifikovanie ovládačov	23
	Preinštalovanie ovládačov a pomôcok	24
	Obnovenie vášho operačného systému	26
	Používanie Obnovy systému Microsoft Windows (Len operačné systémy Windows Vista s pevným diskom)	26
6	Hľadanie informácií	29
7	Pomocník	31
	Získanie pomoci	31
	Technická podpora a zákaznícke služby	32
	DellConnect™	32
	Online služby	32
	Služba AutoTech	33
	Automatizovaná služba stavu objednávky	34
	Problémy s objednávkou	34
	Informácie o produkte	34
	Vrátenie položiek na záručnú opravu alebo vrátenie peňazí	34
	Skôr než zavoláte	35
	Kontaktovanie spoločnosti Dell	37
	Register	39

O vašom počítači

Pohľad spredu

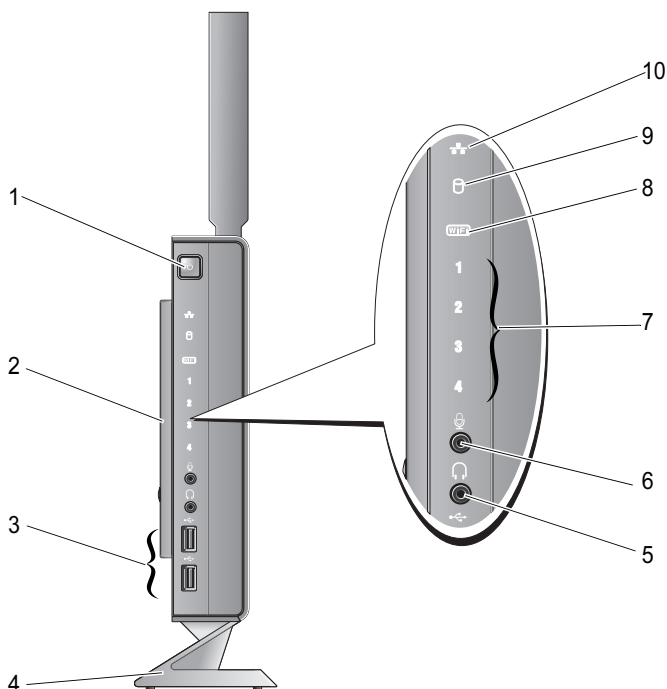

- | | | | |
|---|---|----|--------------------------|
| 1 | tlačidlo napájania | 2 | bočný kryt |
| 3 | konektory USB 2.0 (2) | 4 | stojan |
| 5 | konektor pre slúchadlá | 6 | zásuvka na mikrofón |
| 7 | diagnostické kontrolky (pozrite si <i>servisnú príručku</i> , kde nájdete informácie o kódoch kontroliek) | 8 | indikátor Wi-Fi |
| 9 | indikátor pevného disku | 10 | indikátor aktivity siete |

Pohľad zozadu

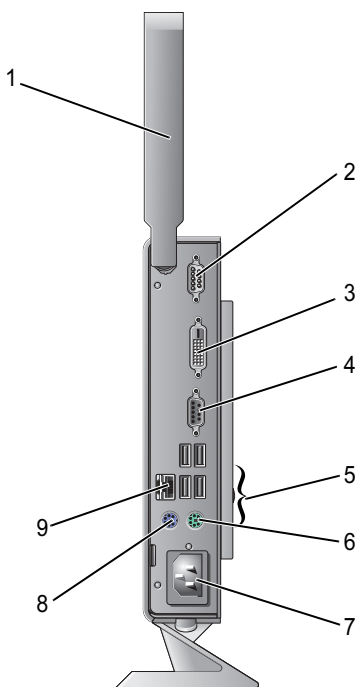

- | | | | |
|---|-------------------------------------|---|--------------------------|
| 1 | bezdrôtová anténa (voliteľná) | 2 | sériový konektor |
| 3 | Konektor DVI | 4 | konektor VGA |
| 5 | konektory USB 2,0 (4) | 6 | konektor PS/2 klávesnice |
| 7 | napájacia zásuvka | 8 | konektor PS/2 myši |
| 9 | zásuvka na pripojenie k LAN (RJ-45) | | |

Nastavenie počítača

Pred nastavením počítača

Pri umiestňovaní počítača zaistite, aby ste umožnili jednoduchý prístup k zdroju napájania, dostatočné vetranie a rovný povrch, na ktorý počítač umiestnite.

-  **OZNÁMENIE:** Počítač nechajte na stojane a vo vertikálnej polohe. Umiestnenie počítača horizontálne (na bočnú stranu) obmedzuje prietok vzduchu a môže to mať vplyv na výkon.

Zablokovanie prietoku vzduchu okolo počítača môže spôsobiť jeho prehriatie. Aby ste predišli prehriatiu, zaistite, že uchováte aspoň 10,2 cm (4 palce) na zadnej strane a minimálne 5,1 cm (2 palce) na všetkých zostávajúcich stranách. Počítač nemôžete za žiadnych okolností umiestniť do uzatvoreného priestoru, ako napríklad skrinka alebo zásuvka, keď je zapnutý.

Rýchle nastavenie

-  **UPOZORNENIE:** Skôr, ako začnete s ktorýmkoľvek z postupov v tejto časti, osvojte si bezpečnostné pokyny, ktoré boli dodané s vaším počítačom.

-  **POZNÁMKA:** Niektoré zariadenia nemusia tvoriť súčasť dodávky, ak ste si ich neobjednali.

- 1 Monitor pripojte pomocou bieleho kábla DVI alebo modrého kábla VGA.

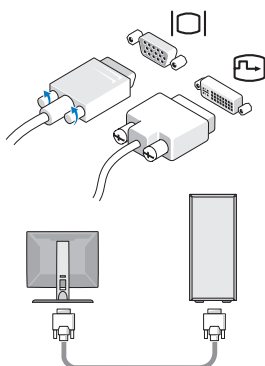

- 2 Pripojte zariadenie USB ako je klávesnica a myš.

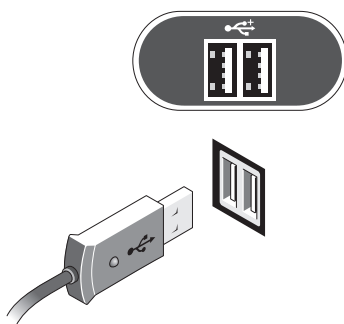

3 Pripojte sieťový kábel.

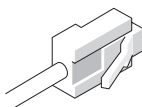
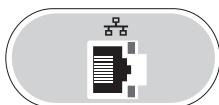

4 Pripojte napájací kábel.

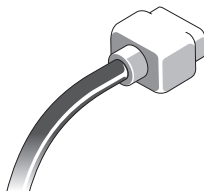

5 Stlačte hlavné spínače na monitore a počítači.

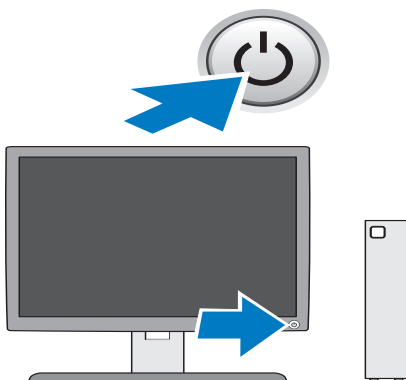

Technické údaje

 **POZNÁMKA:** Ponuka sa môže líšiť podľa oblasti. Ďalšie informácie týkajúce sa konfigurácie vášho počítača získate kliknutím na **Štart** → **Pomoc a technická podpora** a potom zvolíte možnosť pre prezeranie informácií o vašom počítači.

Procesor

Typ procesora	Jednojadrový procesor série Intel® Atom™ 200 alebo dvojjadrový procesor série Intel Atom 300
Pamäť cache úrovne 2 (L2)	aspoň 512 KB pipelined-burst na jadro, osemsmerné nastaviteľná asociatívna SRAM so spätným zápisom

Informácie o systéme

Chipset	SiS M671 a SiS 968
DMA kanály	sedem
Úrovne prerušenia	24
Čip BIOS (ROM)	8 Mb
NIC	integrované sieťové rozhranie schopné komunikácie 10/100/1000 MB/s

Pamäť

Typ	667-MHz alebo 800-MHz DDR2 SDRAM POZNÁMKA: Keď je nainštalovaná 800 MHz pamäť, počítač stále funguje pri 667 MHz.
Pamäťové konektory	dve zásuvky DIMM
Pamäťové kapacity	512 MB, 1 GB a 2 GB modul (pri systéme Linux sa podporujú 512 MB moduly)

Pamäť (pokračovanie)

Minimálna pamäť 1 GB (512 MB pre Linux)

Maximálna pamäť 4 GB

Video

Typ

Vstavané SiS Mirage video predvolených 128 MB zdieľanej videopamäte (dá sa zmeniť v nastavení systému BIOS)

Audio

Typ

Vstavané ADI 1984A HD audio

Zariadenia

Prístupné interne jedna 2,5-palcová šachta pre jednotku

Dostupné zariadenia jeden 2,5-palcový pevný disk SATA

POZNÁMKA: Pevný disk je voliteľný a vyžaduje súpravu pre pevný disk.

jeden modul NVRAM Flash (pre vstavaný operačný systém)

Konektory

Externé konektory:

Video 15-kolíkový konektor VGA a 24-kolíkový konektor DVI

Sieťový adaptér zásuvka RJ-45

USB dva konektory na prednom paneli a štyri na zadnom paneli, kompatibilné s USB 2.0

Audio dva konektory (slúchadlá a mikrofón)

Sériové jeden 9-kolíkový konektor

PS/2 dva 6-kolíkové konektory mini-DIN

Konektory (pokračovanie)

Konektory systémovej dosky:

konektor sériovej jednotky ATA (pevný disk)	jeden 7-kolíkový konektor
konektor sériovej jednotky ATA (modul NVRAM)	jeden 22-kolíkový konektor
Ventilátor	jeden 5-kolíkový konektor
Mini-PCI Express X1	jeden 52-kolíkový konektor
LED na prednom paneli	jeden 14-kolíkový konektor
USB na prednom paneli	dva 10-kolíkové konektory
Zvuk na prednom paneli	jeden 12-kolíkový konektor
Pamäť	dva 240-kolíkové konektory
Napätie 12 V	jeden 4-kolíkový konektor
BIOS ROM	jedna 8-kolíková zásuvka
konektor sériovej jednotky ATA pre pevný disk napájanie	jeden 4-kolíkový konektor

Ovládače a kontrolky

Predná časť počítača:

Tlačidlo zapnutia/vypnutia	tlačidlo
Kontrolka napájania (v tlačidle napájania)	modrá kontrolka — V stave spánku bliká modrou farbou; svieti modrou farbou v zapnutom stave. jantárová kontrolka — Nepretržité jantárové svetlo v prípade, keď sa nespustí počítač naznačuje, že systémová doska nemôže spustiť inicializáciu. Môže byť problém s napájaním systémovej dosky (pozrite si „Problémy výkonu“ na strane 18).
Kontrolka pripojenia k sieti	modrá kontrolka - Nepretržité modré svetlo naznačuje pripojenie k sieti.
Bezšnúrová kontrolka	modrá kontrolka - Nepretržité modré svetlo naznačuje zapnutie bezšnúrovej siete.
Diagnostické kontrolky (1-4)	Pozrite si <i>servisnú príručku</i> , kde nájdete informácie o kódoch diagnostických kontroliek.

Ovládače a kontrolky *(pokračovanie)*

Kontrolka aktivity jednotky modrá kontrolka — Blikajúca modrá kontrolka naznačuje, že počítač číta alebo zapisuje údaje na pevný disk SATA.

Zadná časť počítača:

Kontrolka integrity prepojenia (na konektore sieťového adaptéra) zelená kontrolka — 10-MB prevádzka
oranžová kontrolka — 100-MB prevádzka
žltá kontrolka — 1-GB prevádzka
vyp (žiadna kontrolka) — Počítač nerozpoznal fyzické pripojenie k sieti.

Kontrolka činnosti siete (na konektore sieťového adaptéra) žltá blikajúca kontrolka

Napätie

napájanie jednosmerným prúdom:

Príkon 50 W

Napätie (dôležité informácie o nastavení napätia nájdete v bezpečnostných pokynoch, ktoré boli dodané s vaším počítačom) 100-240 V, ~0,8 A, 50-60 Hz

Gombíková batéria 3-V CR2032 lítiová gombíková

Fyzické vlastnosti

Výška 22,9 cm (9,02 palca) bez stojanu
26,9 cm (10,6 palca) so stojanom

Šírka 5,4 cm (2,13 palca) s bočným krytom
4,7 cm (1,85 palca) bez bočného krytu

Hĺbka 25,2 cm (9,92 palcov)

Hmotnosť 1,81 až 2,09 kg (4,0 až 4,6 libier)

POZNÁMKA: Hmotnosť sa odlišuje v závislosti od konfigurácie a toho, či je stojan súčasťou dodávky.

Nároky na prostredie

Teplota:

Prevádzkový stav 10° až 35°C (50° až 95 °F)

Skladovanie -40 až 65 °C (-40° až 149 °F)

Relatívna vlhkosť 20 % až 80 % (nekondenzujúca)

Maximálne vibrácie:

Prevádzkový stav 5 až 350 Hz pri 0,0002 G²/Hz

Skladovanie 5 až 500 Hz pri 0,001 až 0,01 G²/Hz

Maximálny náraz:

Prevádzkový stav 40 G +/- 5% s trvaním impulzu 2 ms +/- 10%
(ekvivalentné k 20 palcov/s [51 cm/s])

Skladovanie 105 G +/- 5% s trvaním impulzu 2 ms +/- 10%
(ekvivalentné k 50 palcov/s [127 cm/s])

Výška:

Prevádzkový stav -15,2 až 3 048 m (-50 až 10 000 stôp)

Skladovanie -15,2 až 3 048 m (-50 až 35 000 stôp)

Úroveň vzduchom prenášaných kontaminantov G2 alebo nižšia, ako je definované v ISA-S71.04-1985

Tipy na odstraňovanie problémov



UPOZORNENIE: Pred otvorením krytu vždy vyťahnite napájací kábel počítača zo sieťovej zásuvky.



POZNÁMKA: Podrobné informácie o riešení problémov vrátane spôsobu reagovania na systémové správy nájdete v *Servisnej príručke* na adrese podpory support.dell.com.

Používanie hardvérového riešenia problémov

- 1 Kliknite na **Štart** (Vstavaný systém Microsoft® Windows® XP) alebo tlačidlo Štart systému Windows Vista® , a kliknite na položku **Pomoc a technická podpora**.
- 2 Do vyhľadávacieho poľa napíšte `hardware troubleshooter` a stlačte <Enter>, čím spustíte vyhľadávanie.
- 3 Spomedzi výsledkov vyhľadávania zvolte tú možnosť, ktorá najlepšie vystihuje váš problém a postupujte podľa zvyšných krokov odstraňovania problémov.

Tipy

- Ak nefunguje zariadenie, ubezpečte sa, či je správne pripojené.
- Skontrolujte kontrolky diagnostiky na prednej strane počítača alebo počúvajte kódy pípania, ktoré môžu naznačovať problém. Ďalšie informácie nájdete v *servisnej príručke*.
- Ak ste pridali alebo odstránili nejakú časť skôr než sa problém vyskytol, pozrite si inštalčné postupy a uistite sa, či táto časť bola správne nainštalovaná.
- Ak sa na obrazovke zobrazí chybové hlásenie, zapíšte si jeho presné znenie. Toto hlásenie môže pomôcť personálu technickej podpory zistiť a napraviť problém(y).
- Ak sa v programe vyskytne chybové hlásenie, pozrite si dokumentáciu k programu.

Problémy výkonu

 **UPOZORNENIE:** Pred prácou vnútri vášho počítača si prečítajte bezpečnostné pokyny, ktoré ste dostali s vaším počítačom. Ďalšie informácie ohľadne bezpečnosti a overených postupov nájdete na adrese www.dell.com/regulatory_compliance.

AK KONTROLKA NAPÁJANIA NESVIETI — Počítač je buď vypnutý, alebo nie je napájaný.

- Napájací kábel znovu zasuňte do sieťovej zásuvky na zadnej strane počítača, aj do elektrickej zásuvky.
- Obíďte elektrické rozvodky, predlžovacie káble napájania a ostatné ochranné zariadenia napájania, aby ste si overili, či sa počítač správne zapína.
- Ubezpečte sa, či všetky elektrické rozvodky sú zapojené do elektrickej zásuvky a sú zapnuté.
- Testovaním pomocou iného zariadenia, napr. lampou si overte, či elektrická zásuvka funguje.

AK KONTROLKA NAPÁJANIA SVIETI NA MODRO A POČÍTAČ NEODPOVEDÁ —

- Ubezpečte sa, či je displej pripojený a napájaný.
- Ak je displej pripojený a zapnutý, prečítajte si *Servisnú príručku* na adrese support.dell.com.

AK KONTROLKA NAPÁJANIA BLIKÁ NA MODRO — Počítač je v pohotovostnom režime. Stlačte kláves na klávesnici, pohnite myšou, alebo stlačte vypínač napájania, čím obnovíte normálnu činnosť.

AK KONTROLKA VÝKONU SVIETI NEPRERUŠOVANE ORANŽOVO — Vyskytol sa problém s napájaním, prípadne niektoré zariadenie možno zle funguje alebo je nesprávne nainštalované.

ODSTRÁŇTE RUŠENIE — Niektoré možné príčiny rušenia sú:

- Predlžovací elektrický kábel, kábel klávesnice a myši
- Príveľa zariadení zapojených na tú istú rozvodku
- Viacero rozvodiek zapojených do tej istej elektrickej zásuvky

Problémy pamäte



UPOZORNENIE: Pred prácou vnútri vášho počítača si prečítajte bezpečnostné pokyny, ktoré ste dostali s vaším počítačom. Ďalšie informácie ohľadne bezpečnosti a overených postupov nájdete na adrese www.dell.com/regulatory_compliance.

AK SA ZOBRAZÍ HLÁSENIE O NEDOSTATKU PAMÄTE —

- Uložte a zatvorte všetky otvorené súbory a zatvorte všetky otvorené programy, ktoré nepoužívate, a zistite, či to vyrieši problém.
- Pozrite si dokumentáciu k softvéru, aké sú jeho minimálne požiadavky na voľnú pamäť. V prípade potreby nainštalujte ďalšiu pamäť.
- Pamäťové moduly opätovne nasadzte, aby ste sa uistili, že počítač úspešne komunikuje s pamäťou.
- Spustite nástroj Dell Diagnostics (pozri „Dell Diagnostics“ na strane 21).

AK MÁTE INÉ PROBLÉMY S PAMÄŤOU —

- Pamäťové moduly opätovne nasadzte, aby ste sa uistili, že počítač úspešne komunikuje s pamäťou.
- V každom prípade dodržujte smernice na inštaláciu pamäte.
- Ubezpečte sa, či pamäť, ktorú používate, je podporovaná vaším počítačom. Viac informácií o type pamäti podporovanej vaším počítačom nájdete v „Technické údaje“ na strane 11.
- Spustite nástroj Dell Diagnostics (pozri „Dell Diagnostics“ na strane 21).

Blokovanie a problémy softvéru



POZNÁMKA: Postupy v tomto dokumente boli vytvorené pre predvolené zobrazenie operačného systému Windows a nemusia sa vzťahovať na váš počítač Dell, ak ste ho nastavili na zobrazenie Windows Classic.

Počítač sa nespúšťa

UBEZPEČTE SA, ČI JE SIEŤOVÝ KÁBEL PEVNE ZAPOJENÝ DO POČÍTAČA A DO ELEKTRICKEJ ZÁSUVKY.

Program prestáva odpovedať

UKONČITE PROGRAM —

- 1 Súčasným stlačením <Ctrl><Shift><Esc> sa prepnete na Správcu úloh a tu kliknite na kartu **Aplikácie**.
- 2 Kliknutím zvolíte program, ktorý prestal odpovedať a kliknite na **Ukončiť úlohu**.

Program opakovane padá



POZNÁMKA: Väčšina softvéru má v dokumentácii alebo na diskete, CD alebo DVD uvedené pokyny na inštaláciu.

SKONTROLUJTE SI DOKUMENTÁCIU K SOFTVÉRU — Ak je to potrebné, program odinštalujte a potom nanovo nainštalujte.

Program je určený pre starší operačný systém Microsoft Windows

SPUSTITE SPRIEVODCU KOMPATIBILITOU PROGRAMOV —

- 1 Kliknite na **Štart**  → **Ovládací panel** → **Programy** → **Použiť starší program s touto verziou Windows**.
- 2 V uvítacej obrazovke kliknite na **Ďalej**.
- 3 Postupujte podľa pokynov na obrazovke.

Zobrazí sa modrá obrazovka

VYPNITE POČÍTAČ — Ak po stlačení klávesu na klávesnici alebo po pohnutí myši nenastane reakcia, stlačte a podržte vypínač napájania po dobu min. 6 sekúnd (až kým sa počítač nevypne) a potom počítač reštartujte.

Iné problémy softvéru

SKONTROLUJTE SOFTVÉROVÚ DOKUMENTÁCIU ALEBO KONTAKTUJTE VÝROBCU SOFTVÉRU, KTORÝ VÁM POSKYTNE INFORMÁCIE TÝKAJÚCE SA ODSTRÁNENIA PROBLÉMOV —

- Ubezpečte sa, že program je kompatibilný s operačným systémom, ktorý je nainštalovaný v počítači.
- Ubezpečte sa, že počítač spĺňa minimálne hardvérové požiadavky potrebné k používaniu softvéru. Pozrite si softvérovú dokumentáciu pre ďalšie informácie.
- Skontrolujte, či je program správne nainštalovaný a nakonfigurovaný.

- Overte si, či ovládače zariadenia nie sú v konflikte s programom.
- Ak je to potrebné, program odinštalujte a potom nanovo nainštalujte.

Služba Dell Technical Update

Služba Dell Technical Update poskytuje iniciatívne oznamovanie softvérových a hardvérových aktualizácií pre váš počítač prostredníctvom e-mailu. Službu Dell Technical Update si môžete rezervovať na support.dell.com/technicalupdate.

Pomôcka Podpora Dell

 **POZNÁMKA:** Pomôcka Podpora Dell sa nepodporuje v operačnom systéme Linux alebo vstavanom operačnom systéme Windows XP.

Pomôcka podpory slúži na získanie informácií technickej podpory, softvérových aktualizácií a skenovania zdravia počítačového prostredia. K pomôcke Podpora Dell sa môžete dostať cez ikonu  na paneli úloh alebo z ponuky **Štart**.

Ak sa na paneli úloh nezobrazuje ikona Podpora Dell:

- 1 Kliknite na **Štart**  → **Všetky programy** → **Podpora Dell** → **Nastavenia Podpory Dell**.
- 2 Ubezpečte sa, či je zaškrtnutá možnosť **Ukázať ikonu na paneli úloh**.

 **POZNÁMKA:** Ak nie je pomôcka Podpora Dell dostupná z ponuky **Štart**, softvér si môžete prevziať na adrese support.dell.com.

Viac informácií o pomôcke Podpora Dell nájdete po kliknutí na otáznik (?) v hornej časti obrazovky **Podpora Dell**.

Dell Diagnostics

 **POZNÁMKA:** Dell Diagnostics sa podporuje len v operačných systémoch nainštalovaných na pevnom disku a pri vstavanom operačnom systéme Windows XP používanom na module NVRAM Flash.

Spustenie Dell Diagnostics (nainštalované v počítači)

- 1 Skontrolujte, či je počítač pripojený k funkčnej elektrickej zásuvke.
- 2 Zapnite alebo reštartujte počítač.
- 3 Keď sa zobrazí logo DELL, ihneď stlačte <F12>. Vyberte **Bootovať pre partíciu pomôcky** a stlačte <Enter>.

 **POZNÁMKA:** Ak budete čakať prídlho a zobrazí sa logo operačného systému, vyčkajte až kým nevidíte pracovnú plochu Microsoft Windows, potom vypnite počítač a skúste znovu.

 **POZNÁMKA:** Ak uvidíte hlásenie, že nebola nájdená žiadna oblasť s diagnostickou pomôckou, spustíte nástroj Dell Diagnostics z média *Drivers and Utilities*.

- 4 Na spustenie nástroja Dell Diagnostics z oblasti diagnostickej pomôcky na pevnom disku stlačte ľubovoľný kláves a postupujte podľa pokynov na obrazovke.

Spustenie nástroja Dell Diagnostics z média *Drivers and Utilities*

 **POZNÁMKA:** Médium *Drivers and Utilities* je voliteľnou možnosťou a nemusí tvoriť súčasť dodávky vášho počítača. Tento postup tiež vyžaduje externú optickú mechaniku.

- 1 K počítaču pripojte externú optickú mechaniku.
- 2 Vložte médium *Drivers and Utilities*.
- 3 Počítač vypnite a opätovne ho zapnite.

Keď sa zobrazí logo DELL, ihneď stlačte <F12>.

 **POZNÁMKA:** Ak budete čakať prídlho a zobrazí sa logo operačného systému, vyčkajte až kým nevidíte pracovnú plochu Microsoft Windows, potom vypnite počítač a skúste znovu.

 **POZNÁMKA:** Nasledujúce kroky zmenia poradie zavádzania len jednorazovo. Počas nasledujúceho spustenia počítač zavádza systém podľa zariadení definovaných v programe nastavenia systému.



- 4 Keď sa zobrazí zoznam zavádzacích zariadení, zvýraznite **CD/DVD/CD-RW** a stlačte <Enter>.
- 5 V ponuke, ktorá sa zobrazí, zvolte možnosť **Zaviesť z CD-ROM** a stlačte <Enter>.
- 6 Napíšte 1, čím spustíte ponuku CD a na pokračovanie stlačte <Enter>.
- 7 V očíslovanom zozname zvolte položku **Spustiť 32-bitovú verziu nástroja Dell Diagnostics**. Ak je v zozname uvedených niekoľko verzií, zvolte tú, ktorá sa týka vášho počítača.
- 8 Keď sa zobrazí **hlavná ponuka** Dell Diagnostics, zvolte test, ktorý chcete spustiť, a postupujte podľa pokynov na obrazovke.

Preinštalovanie softvéru

Ovládače

Identifikovanie ovládačov

Windows Vista®

- 1 Nájdiť zoznam zariadení pre váš počítač:
 - a Kliknite na tlačidlo Štart vo Windows Vista  a pravým tlačidlom kliknite na **Počítač**.
 - b Kliknite na položku **Vlastnosti** → **Správca zariadení**.
 **POZNÁMKA:** Môže sa zobrazíť okno **Kontrola používateľských kont**. Ak máte v počítači práva správcu, kliknite na **Pokračovať**; v opačnom prípade kontaktujte svojho správcu, aby ste mohli pokračovať.
- 2 Listujte zoznamom, aby ste zistili, či niektoré zo zariadení má na svojej ikone výkričník (žltý kruh so znakom [!]).

Ak sa vedľa názvu zariadenia nachádza výkričník, je možné, že budete musieť ovládač preinštalovať alebo budete musieť nainštalovať nový ovládač (pozrite „Preinštalovanie ovládačov a pomôcok“ na strane 24).

Vstavaný systém Windows® XP

- 1 Nájdiť zoznam zariadení pre váš počítač:
 - a Pravým tlačidlom kliknite na položku **Tento počítač**.
 - b Kliknite na položku **Vlastnosti**.
 **POZNÁMKA:** Môže sa zobrazíť okno **Kontrola používateľských kont**. Ak máte v počítači práva správcu, kliknite na **Pokračovať**; v opačnom prípade kontaktujte svojho správcu, aby ste mohli pokračovať.



- c Kliknite na kartu **Hardvér**, a potom kliknite na položku **Správca zariadení**.
- 2 Listujte zoznamom, aby ste zistili, či niektoré zo zariadení má na svojej ikone výkričník (žltý kruh so znakom [!]).
Ak sa vedľa názvu zariadenia nachádza výkričník, je možné, že budete musieť ovládač preinštalovať alebo budete musieť nainštalovať nový ovládač (pozrite „Preinštalovanie ovládačov a pomôcok“ na strane 24).

Preinštalovanie ovládačov a pomôcok

-  **OZNÁMENIE:** Schválené ovládače pre váš počítač nájdete na webovej lokalite technickej podpory spoločnosti Dell na adrese **support.dell.com**. Ak nainštalujete ovládače z iných zdrojov, počítač nemusí správne fungovať.

Návrat k predchádzajúcej verzii ovládača zariadenia

Windows Vista

- 1 Kliknite na tlačidlo Štart vo Windows Vista  a pravým tlačidlom kliknite na **Počítač**.
- 2 Kliknite na položku **Vlastnosti** → **Správca zariadení**.
 **POZNÁMKA:** Môže sa zobrazíť okno **Kontrola používateľských kont**. Ak máte v počítači práva správcu, kliknite na **Pokračovať**; alebo kontaktujte svojho správcu, aby ste otvorili nástroj Správca zariadení.
- 3 Pravým tlačidlom myši kliknite na zariadenie, ktorého nový ovládač ste nainštalovali, a kliknite na položku **Vlastnosti**.
- 4 Kliknite na kartu **Ovládače** → **Vrátiť zmeny ovládača**.

Ak funkcia Vrátenie zmien ovládača zariadenia nepomôže problém odstrániť, použite Obnovenie systému (pozrite „Obnovenie vášho operačného systému“ na strane 26) a vráťte počítač do stavu pred inštaláciou nového ovládača.

Vstavaný systém Windows XP

- 1 Nájdite zoznam zariadení pre váš počítač:
 - a Pravým tlačidlom kliknite na položku **Tento počítač**.
 - b Kliknite na položku **Vlastnosti**.

 **POZNÁMKA:** Môže sa zobraziť okno **Kontrola používateľských kont**. Ak máte v počítači práva správcu, kliknite na **Pokračovať**; v opačnom prípade kontaktujte svojho správcu, aby ste mohli pokračovať.

- c Kliknite na kartu **Hardvér**, a potom kliknite na položku **Správca zariadení**.
- 2 Pravým tlačidlom myši kliknite na zariadenie, ktorého nový ovládač ste nainštalovali, a kliknite na položku **Vlastnosti**.
- 3 Kliknite na kartu **Ovládače** → **Vrátiť zmeny ovládača**.

Ak funkcia Vrátenie zmien ovládača zariadenia nepomôže problém odstrániť, použite Obnovenie systému (pozrite „Obnovenie vášho operačného systému“ na strane 26) a vráťte počítač do stavu pred inštaláciou nového ovládača.

Manuálne preinštalovanie ovládačov

Windows Vista

- 1 Kliknite na tlačidlo Štart vo Windows Vista  a pravým tlačidlom kliknite na **Počítač**.
- 2 Kliknite na položku **Vlastnosti** → **Správca zariadení**.

 **POZNÁMKA:** Zobrazí sa okno **Kontrola používateľských kont**. Ak máte v počítači práva správcu, kliknite na **Pokračovať**; v opačnom prípade kontaktujte svojho správcu, aby ste mohli pokračovať.
- 3 Dvakrát kliknite na typ zariadenia, ktorého ovládač inštalujete (napríklad **Audio** alebo **Video**).
- 4 Dvakrát kliknite na názov zariadenia, ktorého ovládač inštalujete.
- 5 Kliknite na kartu **Ovládač**, a potom → **Aktualizovať ovládač** → **Vyhľadať v počítači softvér ovládača**.
- 6 Kliknite na položku **Prehľadávať** a vyhľadajte umiestnenie, do ktorého ste predtým skopirovali súbory ovládača.
- 7 Kliknite na názov ovládača → **OK** → **Ďalej**.
- 8 Kliknite na položku **Dokončiť** a reštartujte počítač.

Vstavaný systém Windows XP

- 1 Nájdiť zoznam zariadení pre váš počítač:
 - a Pravým tlačidlom kliknite na položku **Tento počítač**.
 - b Kliknite na položku **Vlastnosti**.
 **POZNÁMKA:** Môže sa zobrazíť okno **Kontrola používateľských kont**. Ak máte v počítači práva správcu, kliknite na **Pokračovať**; v opačnom prípade kontaktujte svojho správcu, aby ste mohli pokračovať.
 - c Kliknite na kartu **Hardvér**, a potom kliknite na položku **Správca zariadení**.
- 2 Pravým tlačidlom myši kliknite na zariadenie, pre ktoré potrebujete ovládač, a kliknite na položku **Aktualizovať ovládač**.
- 3 Kliknite na kartu **Ovládače** → **Aktualizovať ovládač**.
- 4 Postupujte podľa pokynov, ktoré sa zobrazia na obrazovke, aby ste ovládač nainštalovali z miestneho zdroja, prípadne ovládač vyhľadali na webe.

Obnovenie vášho operačného systému

V závislosti od konfigurácie vášho systému môžete obnoviť svoj operačný systém nasledujúcimi spôsobmi:

- Obnova systému Microsoft® Windows (dostupné len pri počítačoch, ktoré majú pevné disky a používajú operačný systém Windows Vista) vráti váš počítač na predchádzajúci prevádzkový stav bez vplyvu na dátové súbory. Obnovenie systému použite ako prvé riešenie obnovy vášho operačného systému a ochrany dátových súborov.
- Ak ste s počítačom dostali médium *Operating System*, môžete ho použiť na obnovu vášho operačného systému. Použitie média *Operating System* však vymaže všetky dáta na pevnom disku. Táto možnosť — dostupná len pri počítačoch s pevnými diskami s operačným systémom Windows Vista — tiež vyžaduje externú optickú mechaniku na spustenie média.

Používanie Obnovy systému Microsoft Windows (Len operačné systémy Windows Vista s pevným diskom)

-  **POZNÁMKA:** Postupy v tomto dokumente boli vytvorené pre predvolené zobrazenie operačného systému Windows a nemusia sa vzťahovať na váš počítač Dell, ak ste ho nastavili na zobrazenie Windows Classic.

Spustenie nástroja Obnovenie systému

- 1 Kliknite na tlačidlo Štart systému Windows Vista .
- 2 V políčku Spustiť vyhľadávanie napíšte `Obnovenie systému` a stlačte <Enter>.



POZNÁMKA: Môže sa zobrazíť okno **Kontrola používateľských kont**.

Ak máte v počítači práva správcu, kliknite na **Pokračovať**; v opačnom prípade kontaktujte svojho správcu, aby ste mohli pokračovať.

- 3 Kliknite na **Ďalej** a postupujte podľa ďalších pokynov na obrazovke.

Odvolaie poslednej obnovy systému



OZNÁMENIE: Skôr než zrušíte posledné obnovenie systému, uložte všetky otvorené súbory a ukončíte všetky otvorené programy. Nenahrádzujte, neotvárajte ani neodstraňujte žiadne súbory ani programy, kým sa obnovenie systému nedokončí.

- 1 Kliknite na tlačidlo Štart systému Windows Vista .
- 2 V políčku **Spustiť vyhľadávanie** napíšte `Obnovenie systému` a stlačte <Enter>.
- 3 Kliknite na **Vrátiť späť posledné obnovenie** a kliknite na **Ďalej**.

Hľadanie informácií

 **POZNÁMKA:** Niektoré funkcie alebo médiá môžu byť voliteľné a nemusia byť dodané s vaším počítačom. V určitých krajinách nemusia byť niektoré funkcie alebo médiá k dispozícii.

 **POZNÁMKA:** Súčasťou dodávky vášho počítača môžu byť ďalšie informácie.

Dokument/médiá/štítko	Obsah
<p>Servisná visačka/kód expresnej služby</p> <p>Servisná visačka/kód expresnej služby sa nachádza na vašom počítači.</p>	<ul style="list-style-type: none"> • Servisnú visačku použite na identifikáciu svojho počítača v prípade, že sa obraciate na lokalitu support.dell.com alebo kontaktujete technickú podporu. • Zadaťte kód expresnej služby, aby sa váš hovor presmeroval na technickú podporu.
<p>Dokumentácia o bezpečnosti, zákonných požiadavkách, záruke a technickej podpore</p> <p>Tento typ informácií mohol byť súčasťou dodávky počítača. Ďalšie informácie o zákonných požiadavkách nájdete na domovskej stránke www.dell.com na lokalite www.dell.com/regulatory_compliance.</p>	<ul style="list-style-type: none"> • Informácie o záruke • Zmluvné podmienky (platí len pre USA) • Bezpečnostné pokyny • Informácie o zákonných požiadavkách • Ergonomické informácie • Licenčná zmluva s koncovým používateľom
<p>Technologická príručka Dell</p> <p><i>Technologická príručka Dell</i> je dostupná na adrese support.dell.com.</p>	<ul style="list-style-type: none"> • O vašom operačnom systéme • Použitie a údržba zariadení • Výsvetlenie technológií ako RAID, internet, bezdrôtová technológia Bluetooth[®], e-mail, výstavba sietí atď.
<p>Licenčný štítko Microsoft[®] Windows[®]</p> <p>Vaša licencia systému Microsoft Windows sa nachádza na počítači.</p>	<ul style="list-style-type: none"> • Poskytuje produktový kľúč vášho operačného systému.

Pomocník

Získanie pomoci

 **UPOZORNENIE:** Ak potrebujete odstrániť kryt počítača, najprv odpojte napájací kábel a kábel modemu počítača od všetkých elektrických zásuviek. Dodržiavajte bezpečnostné pokyny, ktoré boli dodané s počítačom.

Ak sa vyskytne problém s počítačom, pomocou nasledujúcich krokov môžete problém diagnostikovať a odstrániť:

- 1 Prečítajte si časť „Tipy“ na strane 17, kde nájdete informácie a postupy týkajúce sa problému, ktorý sa vyskytol v počítači.
- 2 Postup spustenia nástroja Dell Diagnostics nájdete v časti „Dell Diagnostics“ na strane 21.
- 3 Vypľňte „Diagnostický kontrolný zoznam“ na strane 36.
- 4 Ako pomôcku pri inštalácii a odstraňovaní problémov použite rozsiahlu škálu online služieb technickej podpory spoločnosti Dell (**support.dell.com**). Podrobnejší zoznam technickej podpory Dell online nájdete v „Online služby“ na strane 32.
- 5 Ak predchádzajúce kroky nevyriešili problém, prečítajte si „Kontaktovanie spoločnosti Dell“ na strane 37.



POZNÁMKA: Zateľfonujte na oddelenie technickej podpory spoločnosti Dell z telefónu, ktorý sa nachádza v blízkosti počítača, s ktorým máte problémy, aby vám pracovník oddelenia technickej podpory mohol asistovať pri vykonávaní jednotlivých požadovaných postupov.



POZNÁMKA: Systém kódu expresnej služby spoločnosti Dell nemusí byť dostupný vo všetkých krajinách.

Po výzve automatizovaného telefónneho systému spoločnosti Dell zadajte kód expresnej služby, pomocou ktorého vás systém presmeruje na príslušný podporný personál. Ak nemáte kód expresnej služby, otvorte priečinok **Príslušenstvo Dell**, dvakrát kliknite na ikonu **Kód expresnej služby** a postupujte podľa pokynov.

Informácie o používaní technickej podpory spoločnosti Dell nájdete v „Technická podpora a zákaznicke služby“ na strane 32.



POZNÁMKA: Niektoré z nasledujúcich služieb nie sú vždy dostupné mimo kontinentálneho územia USA. Informácie o dostupnosti získate od miestneho zástupcu spoločnosti Dell.

Technická podpora a zákaznicke služby

Oddelenie technickej podpory spoločnosti Dell je k dispozícii pre prípadné otázky týkajúce sa hardvéru Dell. Naši pracovníci oddelenia technickej podpory používajú počítačové diagnostické nástroje, ktoré im umožňujú poskytovať rýchle a presné odpovede.

Ak sa chcete obrátiť na oddelenie technickej podpory spoločnosti Dell, prečítajte si „Skôr než zavoláte“ na strane 35, a potom si prečítajte kontaktné informácie platné pre váš región, prípadne navštívte webovú lokalitu **support.dell.com**.

DellConnect™

DellConnect je jednoduchý online prístupový nástroj, ktorý umožňuje zástupcovi servisu a technickej podpory spoločnosti Dell pristupovať do vášho počítača prostredníctvom širokopásmového pripojenia, diagnostikovať problém a opraviť ho pod vašim dohľadom. Ďalšie informácie nájdete na webovej lokalite **support.dell.com** – kliknite na položku **DellConnect**.

Online služby

Informácie o produktoch a službách spoločnosti Dell nájdete na týchto webových lokalitách:

www.dell.com

www.dell.com/ap (iba Ázia a Tichomorská oblasť)

www.dell.com/jp (iba Japonsko)

www.euro.dell.com (iba Európa)

www.dell.com/la (Latinská Amerika a Karibik)

www.dell.ca (iba Kanada)

Prístup k technickej podpore spoločnosti Dell získate prostredníctvom nasledujúcich webových lokalít a e-mailových adries:

- Webové lokality technickej podpory spoločnosti Dell
support.dell.com
support.jp.dell.com (iba Japonsko)
support.euro.dell.com (iba Európa)
- E-mailové adresy oddelenia technickej podpory spoločnosti Dell:
mobile_support@us.dell.com
support@us.dell.com
la-techsupport@dell.com (iba Latinská Amerika a Karibik)
apsupport@dell.com (iba Ázia a Tichomorská oblasť)
- E-mailové adresy na oddelenie marketingu a predaja spoločnosti Dell:
apmarketing@dell.com (iba Ázia a Tichomorská oblasť)
sales_canada@dell.com (iba Kanada)
- Anonymný protokol prenosu súborov (FTP):
ftp.dell.com – prihláste sa ako používateľ `anonymous` a ako heslo použite svoju e-mailovú adresu

Služba AutoTech

Automatizovaná služba technickej podpory spoločnosti Dell (AutoTech) poskytuje zaznamenané odpovede na najčastejšie otázky od zákazníkov spoločnosti Dell o laptopoch a stolových počítačoch.

Keď zatelefonujete na službu AutoTech, pomocou tlačidiel telefónu s tónovou voľbou vyberte oblasti, ktoré zodpovedajú vašim otázkam. Telefónne číslo platné pre vašu oblasť, pozrite „Kontaktovanie spoločnosti Dell“ na strane 37.

Automatizovaná služba stavu objednávky

Ak chcete skontrolovať stav objednaných produktov od spoločnosti Dell, navštívte webovú lokalitu **support.dell.com**, prípadne zavolajte na automatizovanú službu stavu objednávok. Nahrávka si od vás vypýta informácie potrebné na lokalizovanie vašej objednávky a podanie hlásenia. Telefónne číslo platné pre vašu oblasť, pozrite „Kontaktovanie spoločnosti Dell“ na strane 37.

Problémy s objednávkou

Ak máte problém s objednávkou (napr. chýbajúce diely, nesprávne diely alebo nesprávna fakturácia), obráťte sa na oddelenie zákazníckych služieb spoločnosti Dell. Skôr než zavoláte, pripravte si faktúru alebo dodací list. Telefónne číslo platné pre vašu oblasť, pozrite „Kontaktovanie spoločnosti Dell“ na strane 37.

Informácie o produkte

Ak potrebujete informácie o ďalších produktoch od spoločnosti Dell alebo chcete zadať objednávku, navštívte webovú lokalitu spoločnosti Dell na adrese **www.dell.com**. Ak chcete získať informácie o telefónnom čísle platnom pre vašu oblasť alebo hovoriť priamo s pracovníkom predaja, pozrite „Kontaktovanie spoločnosti Dell“ na strane 37.

Vrátenie položiek na záručnú opravu alebo vrátenie peňazí

Pripravte všetky položky, ktoré chcete vrátiť (či už na opravu alebo vrátenie peňazí):

- 1 Zatelefonujte do spoločnosti Dell, kde vám poskytnú autorizačné číslo vrátenia materiálu, ktoré čitateľne napíšete na vonkajšiu stranu škatule.
Telefónne číslo platné pre vašu oblasť, pozrite „Kontaktovanie spoločnosti Dell“ na strane 37. Priložte kópiu faktúry a list s uvedením dôvodu, pre ktorý vraciate tovar.
- 2 Priložte kópiu diagnostického kontrolného zoznamu (pozrite „Diagnostický kontrolný zoznam“ na strane 36) s vyznačením testov, ktoré ste vykonali a chybovými hláseniami vykazovanými aplikáciou Dell Diagnostics (pozrite „Kontaktovanie spoločnosti Dell“ na strane 37).

- 3 Ak vraciate tovar výmenou za peniaze, priložte všetko príslušenstvo patriace k vracanému tovaru (napájacie káble, diskety so softvérom, príručky atď.).
- 4 Zabaľte zariadenie, ktoré vraciate, do pôvodného (alebo podobného) obalu.

Prepravné platí odosielateľ. Odosielateľ je taktiež zodpovedný za poistenie vracaného produktu a súčasne znáša riziko jeho straty počas odoslania do spoločnosti Dell. Zásielky na dobierku sa nepovoľujú.

Vrátené zásielky, ktoré nespĺňajú vyššie uvedené požiadavky, budú z prijímacieho miesta spoločnosti Dell vrátené odosielateľovi.

Skôr než zavoláte



POZNÁMKA: Keď budete telefonovať, pripravte si kód expresnej služby. Tento kód pomôže automatizovanému systému spoločnosti Dell efektívne presmerovať váš hovor. Systém vás taktiež môže požiadať o vašu servisnú visačku (spravidla sa nachádza na zadnej alebo spodnej strane počítača).

Nezabudnite vyplniť diagnostický kontrolný zoznam (pozrite „Diagnostický kontrolný zoznam“ na strane 36). Skôr než zavoláte do spoločnosti Dell, podľa možnosti zapnite počítač a volajte z telefónu v blízkosti počítača. Možno budete vyzvaní, aby ste pomocou klávesnice zadali určité príkazy, zaslali podrobné informácie počas činností, alebo aby ste sa pokúsili vykonať niektoré kroky odstraňovania problémov priamo na počítači. Majte pripravenú dokumentáciu k počítaču.



UPOZORNENIE: Pred prácou vnútri vášho počítača postupujte podľa bezpečnostných pokynov, ktoré ste dostali s vaším počítačom.

Diagnostický kontrolný zoznam

Meno:

Dátum:

Adresa:

Telefónne číslo:

Servisná visačka (čiarový kód na zadnej alebo spodnej strane počítača):

Kód expresnej služby:

Autorizačné číslo vrátenia materiálu (ak bolo poskytnuté technickou podporou spoločnosti Dell):

Operačný systém a verzia:

Zariadenia:

Rozširujúce karty:

Ste pripojení k sieti? Áno Nie

Sieť, verzia a sieťový adaptér:

Programy a verzie:

Prečítajte si dokumentáciu k operačnému systému, kde nájdete informácie o obsahu spúšťacích súborov systému. Ak je počítač pripojený k tlačiarni, každý súbor vytlačte. V opačnom prípade si pred zatelefonovaním do spoločnosti Dell zaznamenajte obsah každého súboru.

Chybové hlásenie, zvukový signál alebo diagnostický kód:

Popis problémov a vykonané kroky pri odstraňovaní problémov:

Kontaktovanie spoločnosti Dell

Telefónne číslo platné pre zákazníkov v Spojených štátoch je 800-WWW-DELL (800 999 3355).



POZNÁMKA: Ak nemáte aktívne pripojenie k internetu, kontaktné informácie nájdete vo faktúre, dodacom liste, účtenke alebo v produktovom katalógu spoločnosti Dell.

Spoločnosť Dell ponúka niekoľko možností podpory a servisu online a telefonicky. Dostupnosť sa však odlišuje v závislosti od danej krajiny a produktu, a niektoré služby nemusia byť vo vašej oblasti dostupné. Kontaktovanie spoločnosti Dell (predaj, technická podpora alebo zákaznicke služby):

- 1 Navštívte **support.dell.com** a overte svoju krajinu alebo oblasť v rozbaľovacom menu **Výber krajiny/oblasti** v spodnej časti stránky.
- 2 Kliknite na **Kontaktujte nás** na ľavej strane stránky, a podľa potreby zvolte príslušný odkaz na servis alebo podporu.
- 3 Vyberte vhodný spôsob kontaktovania spoločnosti Dell.

Register

A

aktualizácie
softvér a hardvér, 21

B

bezpečnostné informácie, 29

D

Dell

aktualizácie softvéru, 21
kontaktovanie, 31, 37
Pomôcka podpory, 21
Služba Technical Update, 21
technická podpora a zákaznícke
služby, 32

Dell Diagnostics, 21

zavedenie operačného systému z
médiá Drivers and Utilities, 22
zavedenie operačného systému z
vášho pevného disku, 21

DellConnect, 32

diagnostika

Dell, 21

dokumentácia, 29

Servisná príručka, 29
Technologická príručka Dell, 29

E

ergonomické informácie, 29

H

hľadanie informácií, 29

I

informácie o zákonných
požiadavkách, 29

informácie o záruke, 29

informácie technickej
podpory, 29

K

kontaktovanie Dell, 31, 37

Kód expresnej služby, 29

L

Licenčná zmluva s koncovým
používateľom (EULA), 29

licenčný štítok, 29

Licenčný štítok Windows, 29

M

médium Drivers and Utilities
Dell Diagnostics, 21

N

napájanie
odstraňovanie problémov, 18
stavy kontroliek napájania, 18

nastavenie
počítač, 7

O

Obnovenie systému, 26

Odstraňovanie problémov, 17

odstraňovanie problémov
Dell Diagnostics, 21
kompatibilita programov a
Windows, 20
modrá obrazovka, 20
napájanie, 18
obnoviť predchádzajúci stav, 26
pamäť, 19
počítač neodpovedá, 19
program sa zrútil, 19
softvér, 19-20
stavy kontroliek napájania, 18
tipy, 17

operačný systém
Obnovenie systému, 26

ovládače, 23
identifikácia, 23
návrat k predchádzajúcej verzii, 24
preinštalovanie, 24

P

pamäť
odstraňovanie problémov, 19

podpora, 31
DellConnect, 32
kontaktovanie Dell, 37
online služby, 32
regionálna, 32
technická podpora a zákaznícke
služby, 32

pohľad
spredu, 5
zozadu, 6

preinštalovanie
ovládače a pomôcky, 24
softvér, 23

pripojenie
monitor, 8
napájacích káblov, 9
sieťové káble, 9

problémy
obnoviť predchádzajúci stav, 26

produktový kľúč operačného
systému, 29

S

Servisná príručka, 29

Servisná visačka, 29

softvér

aktualizácie, 21

odstraňovanie problémov, 20

preinštalovanie, 23

problémy, 20

sprievodcovia

sprievodca Program

Compatibility, 20

Š

špecifikácie

audio, 12

fyzické, 14

informácia o počítači, 11

napájanie, 14

ovládacie prvky a zariadenia, 13

pamäť, 11

pripojenia, 12

procesor, 11

video, 12

všetky, 11

zariadenia, 12

životné prostredie, 15

T

Technologická príručka Dell, 29

telefónne čísla, 37

W

Windows Vista

návrat k predchádzajúcej verzii
ovládača zariadenia, 24

Obnovenie systému, 26

sprievodca Program

Compatibility, 20

Vrátenie zmien ovládača

zariadenia, 24

Windows XP

Obnovenie systému, 26

Z

Zmluvné podmienky, 29

